

Serie 200 per forti spessori - 94°



Informazioni tecniche

Per ante di forte spessore, sino a 35 mm, con sagomature particolari

Profondità della scatola metallica 11 mm

Apertura 94°

Possibilità di foratura dell'anta "K" da 3 a 9 mm

Adattabili a tutte le basi tradizionali Serie 200 e a tutte le basi Domi® a innesto rapido

Spazio occorrente per l'apertura dell'anta

T=	19	20	21	22	23	24	25	26	27	28	29	30	31	32	33	34	35
K=3	A= 0,1	0,2	0,3	0,4	0,5	0,7	0,8	1,0	1,6	2,6	3,5	4,5	5,4	6,4	7,4	8,3	9,3
K=4	A= 0,1	0,2	0,3	0,4	0,5	0,7	0,8	1,0	1,2	1,9	2,8	3,8	4,7	5,7	6,6	7,6	8,6
K=5	A= 0,1	0,2	0,3	0,4	0,5	0,7	0,8	1,0	1,2	1,4	2,2	3,1	4,1	5,0	5,9	6,9	7,8
K=6	A= 0,1	0,2	0,3	0,4	0,5	0,6	0,8	1,0	1,2	1,4	1,7	2,6	3,5	4,4	5,3	6,2	7,2
K=7	A= 0,1	0,2	0,3	0,4	0,5	0,6	0,8	1,0	1,1	1,3	1,6	2,1	3,0	3,8	4,7	5,6	6,5
K=8	A= 0,1	0,2	0,3	0,4	0,5	0,6	0,8	0,9	1,1	1,3	1,6	1,8	2,5	3,3	4,2	5,1	6,0
K=9	A= 0,1	0,2	0,3	0,4	0,5	0,6	0,8	0,9	1,1	1,3	1,5	1,8	2,1	2,9	3,7	4,6	5,4

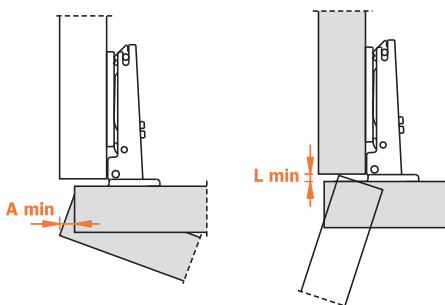

K=	3	4	5	6	7	8	9
L=	0,0	0,0	0,0	0,0	0,0	0,3	1,3

Un'opportuna sagomatura dell'anta diminuisce i valori di "A" e di "L"

Rientro dell'anta

Rientro dell'anta rispetto al fianco in posizione di massima apertura. Il valore indicato è rilevato con cerniera collo 0, altezza base H=0 e valore K=3.

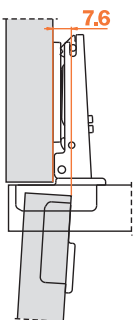

Il contenimento

Con questa formula potete ottenere lo spessore massimo dell'anta sagomata apribile senza interferire con fianchi, ante o pareti adiacenti. È sempre da tener presente anche la tabella dei valori L - K - T.

